

### TYP K/360/DK & K/500/DK

- Rollenförderercurven der Serie K/360/DK und der Serie K/500/DK sind für den Transport von Fördergütern mit Gewichten von bis zu max. 35 kg/m konzipiert.
- Die maximale Gesamtbelastung ist abhängig von der Breite der Förderercurven.
- Kurven der Serie R/500/DK sind optional auch mit konischem Stahlrohr für höhere Belastbarkeit lieferbar.
- Stützen und Zubehör finden Sie auf der Seite 55.

### BAUFORM

#### Gerüst

Stahl-Schweißkonstruktion mit verschraubten Querverbindern einschließlich Kettenschutzkasten mit allen Antriebs- und Verlagerungselementen sowie Schutzverkleidungen

#### Tragrollen

##### ■ TYP K/360/DK

Zylindrische Stahl-Basisrolle Ø 20 mm, mit Doppelkettenrad 3/8" und aufgespressten konischen Kunststoff-Segmenten

##### ■ TYP K/500/DK

Zylindrische Stahl-Basisrolle Ø 30 mm, mit Doppelkettenrad 3/8" und aufgespressten konischen Kunststoff-Segmenten

#### Innenradius

- TYP K/360/DK Innenradius 365 mm
- TYP K/500/DK Innenradius 500 mm

#### Innere Rollenteilung

- TYP K/360/DK ca. 25 mm
- TYP K/500/DK ca. 36 mm

#### Antrieb

Drehstrom-Getriebemotor für 230/400V, 50 Hz, IP54

#### Antriebsart

Hochleistungs-Rollenkette 3/8" von Rolle zu Rolle

#### Fördergeschwindigkeit

- TYP K/360/DK  
 $V = 0,1 - 1,0 \text{ m/s}$  (Standard = 0,3 m/s),
- TYP K/500/DK  
 $V = 0,1 - 1,0 \text{ m/s}$  (Standard = 0,3 m/s),

abhängig von der Breite der Förderercurve sowie dem zu transportierenden Fördergut. Optional auch regelbar

#### Stützen

TYP U4, Stahl-Vierkant-Hohlprofil mit Drehgelenkkopfplatte oder mit aufgeschweißter Kopfplatte, Höhenverstellung über Gewindespindel M16 mit Fußplatte

### Elektro - Zubehör

- Motorschutzschalter
- NOT-AUS Schalter
- 5 m Zuleitung + CEE- oder Schuko-Stecker
- Frequenzregler zur Einstellung der Fördergeschwindigkeit
- Thermoüberwachung
- Fremdlüfter
- Bremse
- Lichtschranken, Endschalter, Drehgeber

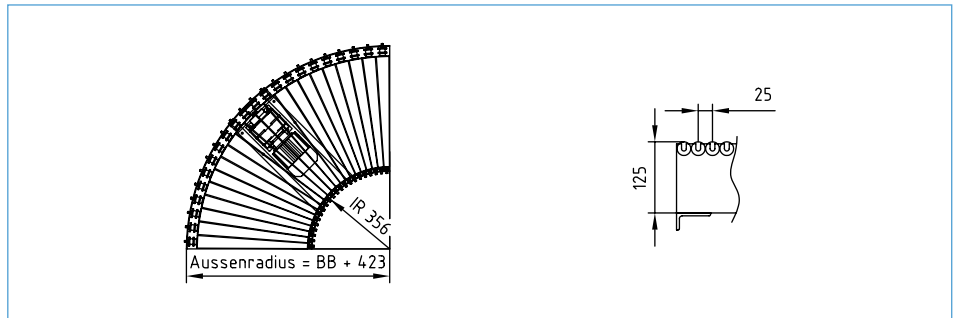
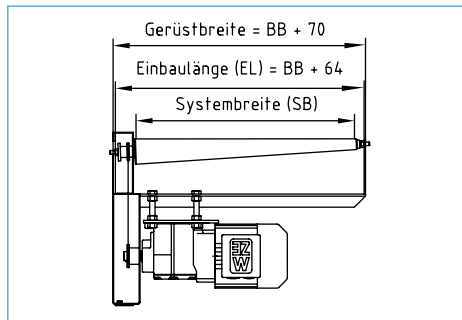

### TYP K/360/DK Rollenförderercurven

Kurvenwinkel	Systembreite in mm			
	200	300	400	500
45°	K/360/DK-45201	K/360/DK-45301	K/360/DK-45401	K/360/DK-45501
90°	K/360/DK-90201	K/360/DK-90301	K/360/DK-90401	K/360/DK-90501

Abweichende Bahnbreite und Kurvenwinkel auf Anfrage.

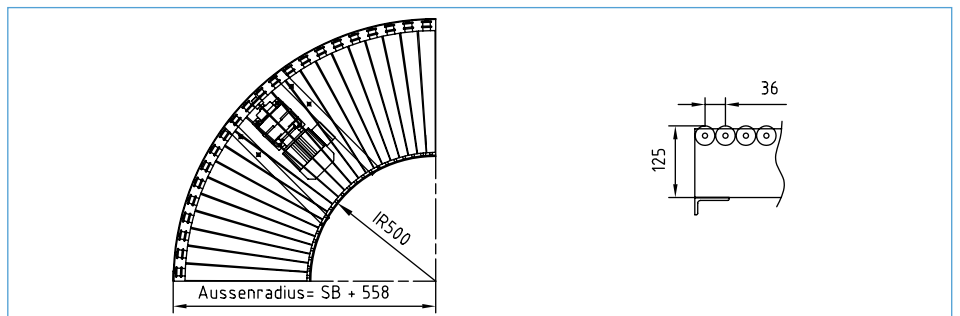
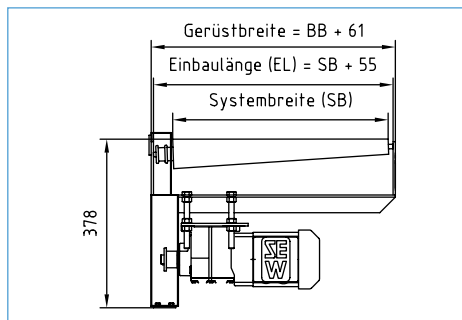

### TYP K/500/DK Rollenförderercurven

Kurvenwinkel	Systembreite in mm			
	400	500	600	800
45°	K/500/DK-45401	K/500/DK-45501	K/500/DK-45601	K/500/DK-45801
90°	K/500/DK-90401	K/500/DK-90501	K/500/DK-90601	K/500/DK-90801

Abweichende Bahnbreite und Kurvenwinkel auf Anfrage.